

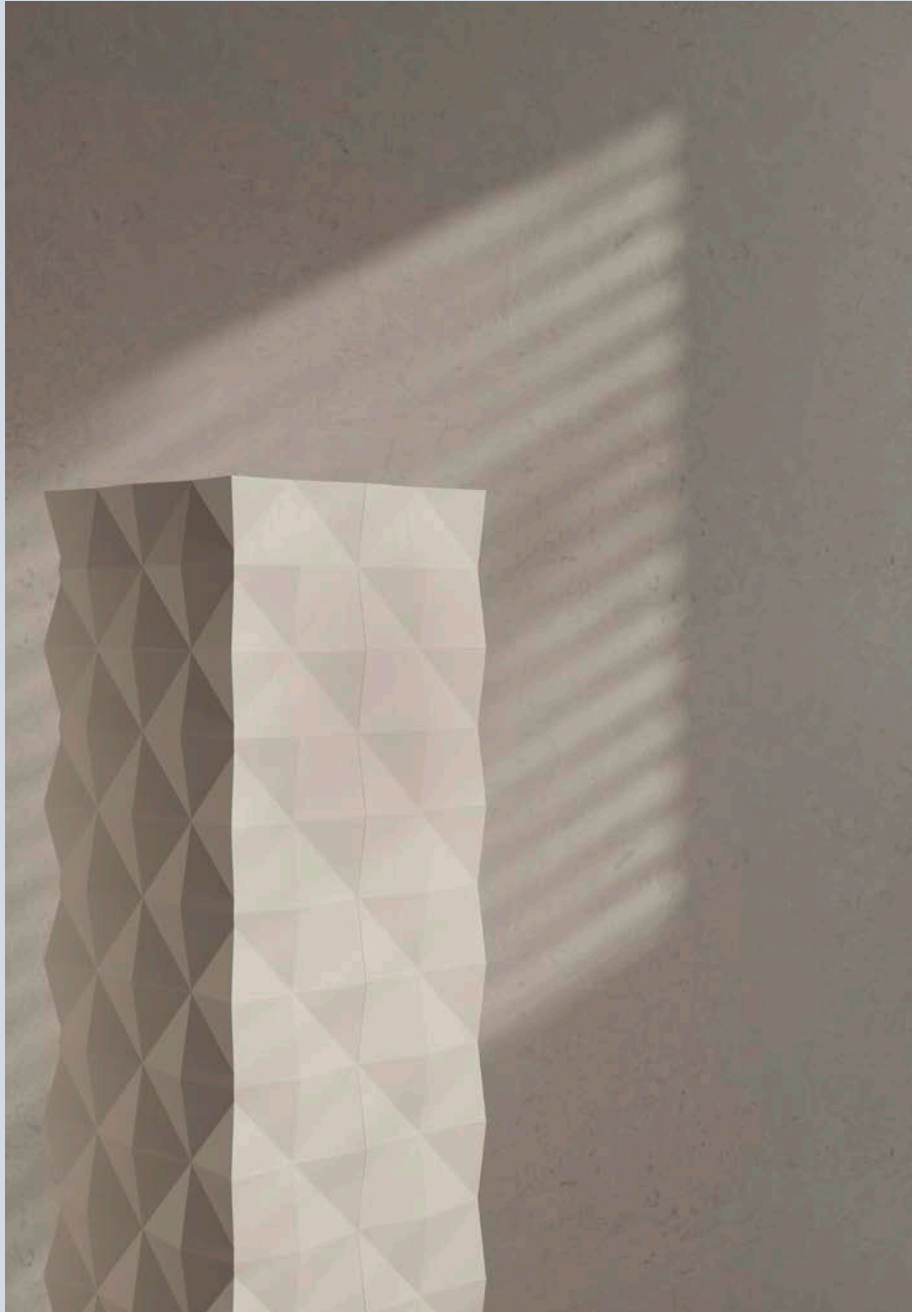

NOËL & MARQUET
DESIGN ELEMENTS



6

Elementy designu

Instrukcja montażu

09-2022



PRZYGOTOWANIE

- Zorientować rozetę na suficie, zmierzyć i zaznaczyć jej położenie.
- W razie potrzeby należy wyciąć otwór na kabel elektryczny i mocowanie oprawy oświetleniowej (otwornica, nożyk).



INSTALACJA

- Nałożyć pasek kleju ADEFIX® wzdłuż całej krawędzi rozety (patrz ZUŻYCIE KLEJU).
- W razie potrzeby należy dodatkowo użyć gorącego kleju.



- Umieścić rozetę na suficie, zabezpieczając ją w razie potrzeby stalowymi gwoździami.
- Łączenie wypełnić klejem ADEFIX®.



- Rozety ARSTYL® są fabrycznie pokryte białym podkładem.
- Rozety nie nadają się do przenoszenia obciążeń. Oprawy muszą być zamontowane w solidny sposób do sufitu.
- Wszystkie produkty z warstwą podkładu muszą być pokryte powłoką wykończeniową w ciągu 4 tygodni po instalacji (patrz WYKOŃCZENIE).
- W przypadku użycia dodatkowo gorącego kleju zazwyczaj nie jest konieczne ich wcześniejsze schłodzenie.
- Jeśli rozety są używane w pobliżu opraw oświetleniowych, temperatura nie może przekraczać 70°C.
- Rozety ARSTYL® mogą być również używane na zewnątrz. W takim przypadku ich tył musi być pokryty syntetycznym podkładem przed użyciem. Klejenie i szpachlowanie należy wykonać za pomocą kleju do montażu DOMOSTYL® (patrz WYKOŃCZENIE).

R61 w połączeniu Z61

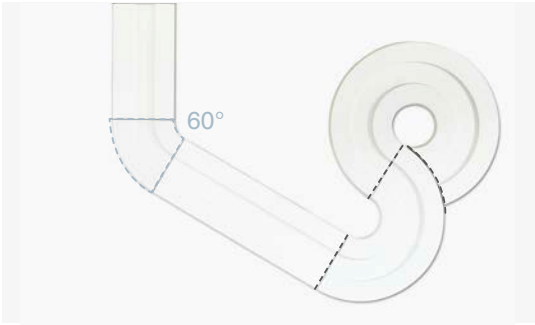

PRZYGOTOWANIE

- Zorientować rozetę na ścianie, zmierzyć i zaznaczyć jej położenie.
- Oznaczyć położenie listwy Z61. Zmierz kąt, patrz rysunek.



- Zaznaczyć zarys krzywej.



- Tył rozety jest stopniowany co 5 stopni.



CIĘCIA

- Przeciąć rozetę za pomocą piły HDPS/PU wzdłuż zaznaczonej linii.
- Jeśli linia jest zakrzywiona, użyć wyrzynarki.



- Przyciąć listwy do wymiaru i pod odpowiednim kątem w ukośnicy za pomocą piły HDPS-PU.
- Delikatnie przetrzeć krawędzie cięte drobnym papierem ściernym (150 ziarnistości lub mniej) lub nożykiem i usunąć pył wilgotną gąbką.





INSTALACJA

- Nałożyć klej ADEFIX® na tylną krawędź listwy i rozety.
- Nałożyć ADEFIX® PLUS na końce przecięć, aby utworzyć połączenie o szerokości 3mm, nie tworzyć wycieku po dociśnięciu sklejanych elementów. Jeśli to konieczne, klej można usunąć terpentyną (white spirit).



- Przeprowadzić retusz ściany i sufitu, łączeń i skosów z użyciem kleju ADEFIX® (patrz ZUŻYCIE KLEJU).



- Wygładzić wypełnienia szpatulką malarską NMC.
- Pozostawić klej do wyschnięcia (min. 6 h) a następnie delikatnie przeszlifować zewnętrzne części łączeń (papier ścierny 150 ziarnistość lub mniej) i retuszować je ponownie za pomocą kleju ADEFIX®.
- W ciągu następných 4 tygodni nałożyć końcową powłokę (patrz WYKOŃCZENIE).

MOŻLIWE CIĘCIA

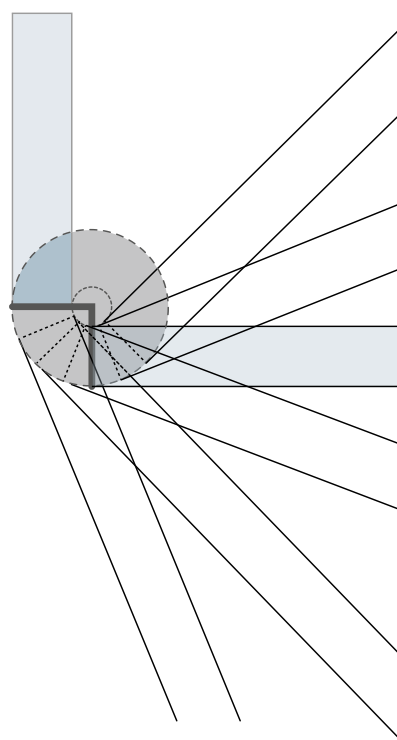



PRZYGOTOWANIE

- Określić położenie pilastra. Podczas instalacji w przejściu, należy pamiętać, że baza i kapitel są większe niż karbowany rdzeń.
- Wyregulować i oznaczyć lokalizację poziomą lub pionem.



- Zaznaczyć długość rdzenia.



CIĘCIA

- Przyciąć podstawę do odpowiedniej długości (piła HDPS/PU).
- Jeśli na ścianie są zamocowane listwy przypodłogowe, należy wykonać wystarczająco duże wycięcie.



- Jeśli wysokość dostępna jest mniejsza niż 235 cm, należy skrócić rdzeń przez wycięcie środka (dwa cięcia). Eliminuje to konieczność obcinania końca trzonu.
- Pilastr może być również wydłużony w ten sam sposób.



- Delikatnie przetrzeć cięte krawędzie papierem ściernym i usunąć pył.



INSTALACJA

- Nałożyć pasek kleju ADEFIX® na powierzchnie klejenia z tyłu bazy.
- Ustawić bazę.
- Zrobić to samo dla karbowanego trzonu i głowicy.



- Wypełnić przerwy między elementami (3 mm) klejem ADEFIX® PLUS (patrz ZUŻYCIE kleju).



- Wykończyć klejem ADEFIX®.
- Pozostawić połączenia z warstwą kleju co najmniej 3 mm między różnymi częściami pilastra.



- Pozostawić klej do wyschnięcia (min. 6 godzin), a następnie delikatnie szlifować na zewnątrz łączeń (papier ścierny 150 ziarnistość lub mniej) i ponownie je retuszować za pomocą kleju ADEFIX®.





- Wypełnić złącza zewnętrzne za pomocą kleju ADEFIX®.



- Pilastry ARSTYL® są fabrycznie pokryte farbą podkładową.
- Pokryć wszystkie produkty podkładem; zagruntowane i wypełnione obszary muszą być pokryte końcową powłoką w ciągu dwóch tygodni po instalacji (patrz WYKOŃCZENIE).



Jeśli mamy umieścić gzymsy między ścianą a sufitem, można zastąpić głowicę pilastra. Zamiast niej można umieścić odpowiednio przycięty gzyms wokół centralnej części karbowanego trzonu, na przykład tutaj, z Z40 ARSTYL®.

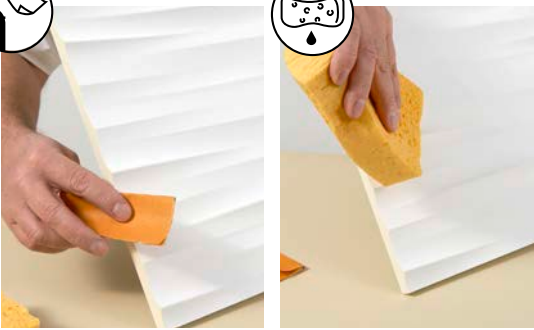

PRZYGOTOWANIE

- Powłoka wykończająca może być w większości przypadków nakładana na panele przed montażem (patrz WYKONCZENIE).
- W razie potrzeby przygotować panele, lekko szlifować krawędzie papierem ściernym (ziarnistość 150 lub mniej).
- Wyrzeć krawędzie i powierzchnię panelu wilgotną gąbką i wysuszyć.

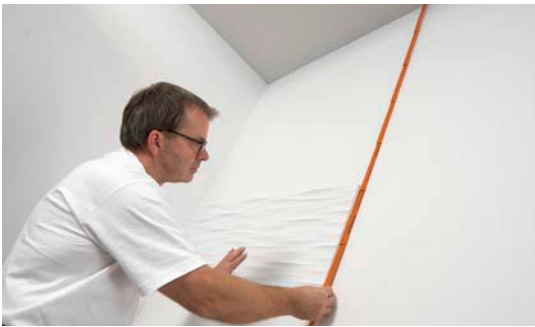

INSTALACJA

- Zmierzyć ścianę i ustalić położenie poszczególnych paneli za pomocą poziomicy.



Zalecamy rozpoczęcie instalacji na środku ściany, tak aby panele można było później przyciąć do rozmiaru w obszarze połączenia ściany i sufitu w celu wyrównanie obszarów, w których przebieg ściany lub sufitu nie jest prosty.



- Oznaczyć dolne i boczne ułożenie.



- Wyrównać i oznaczyć dolną linię układania poziomą.



- Na dolnej linii układania, jeśli to konieczne użyć gwoździ i listew drewnianych, lub docisków.



- Umieścić klej w pistolecie, przyciąć dyszę tuby (średnica 5-8 mm).



- Nałożyć ciągłą linię kleju montażowego ADEFIX® PLUS na tylne powierzchnie montażowe (patrz ZUŻYCIE KLEJU).



- Zwrócić uwagę na strzałki kierunkowe z tyłu paneli, muszą one wskazywać w tę samą stronę.



- Umieścić panele na miejscu i osadzić je dociskając przesuwającym ruchem do warstwy kleju.



- W przypadku modeli LIQUID i WAVE (wąska strona / szerokość) zalecamy stosowanie krzyżyków dystansowych by zachować jednolite odstępy pomiędzy panelami. W przypadku pozostałych wzorów można zrezygnować z przekładek.
- Po zastosowaniu krzyżyków dystansowych do styków, w przerwach pomiędzy panelami widać podłoże. Obszary te muszą być wcześniej pomalowane, (przed montażem paneli) np. na ten sam kolor co panele.



Obszary styku paneli nie mogą być skleione ani fugowane. Należy zaznaczyć, że linia połączenia pozostaje lekko widoczna po wykończeniu. Nie jest to powód do reklamacji.



- Zmierzyć rozmiar panelu, który ma być montowany w obszarze połączenia ściany lub sufitu i zaznaczyć na tylnej części panelu, część do wycięcia.



- Przyciąć panele, aby pasowały (piła ręczna z prowadnicą lub piła tarczowa z szyną).



- Dalsza procedura, jak poprzednio.

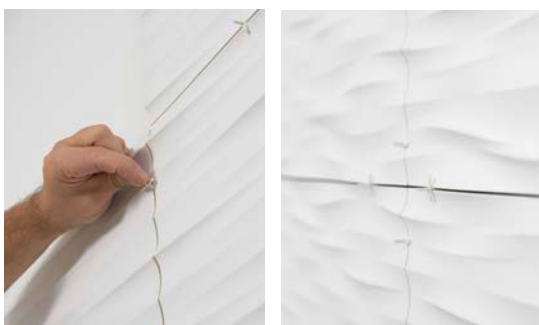

- Profesjonalnie wykończyć połączenia sufitu i ściany z panelami za pomocą kleju ADEFIX®.
- Po wyschnięciu (min. 6h) można wyjąć podkładki dystansowe.



- Jeśli przed montażem nie zrobiono ostatecznego malowania, nałożyć końcową warstwę farby na panele po wyschnięciu (ok. 6 godzin) i w ciągu 4 tygodni (patrz WYKOŃCZENIE).



- W materiałach z poliuretanu może wystąpić niewielka zmiana wymiarów przy zwiększaniu temperatury i wilgotności. Przerwa do 2 mm może powstać ze względu na te specyficzne dla materiału właściwości w obszarze styku paneli. Nie jest to powód do reklamacji.
- Tył paneli ściennych jest nierówny i ma wgłębienia. Jeśli panel jest zamontowany w taki sposób, że strona cięcia pozostaje widoczna, można równomiernie wypełnić przerwę klejami ADEFIX® PLUS i ADEFIX®. W takim przypadku należy upewnić się, że górna, wierzchnia warstwa kleju jest wykonana tylko klejem ADEFIX®.
- Nie zaleca się cięcia ukośnego.
- Otwory i wycięcia mogą być wykonane standardową otwornicą, cięcia nieregularne wyrzynarką.
- W przypadku gdy na nieizolowanych ścianach zewnętrznych stosowane są panele ścienne ARSTYL®, może się przesunąć punkt rosy i może być konieczna ocena ochrony przed wilgocią .



ZRÓŻNICOWANE I KREATYWNE OPCJE DEKORACJI ŚCIANY

CORAL

Wzór CORAL można łączyć w dowolnym porządku; wszystkie 6 boków pasuje dokładnie do siebie..

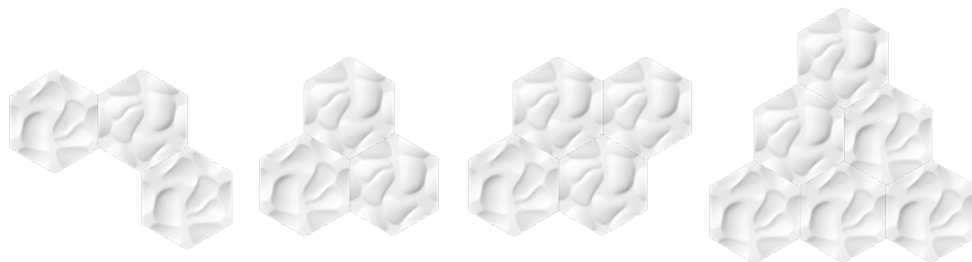

WING

Wzór WING można łączyć na przemian poziomo i pionowo.

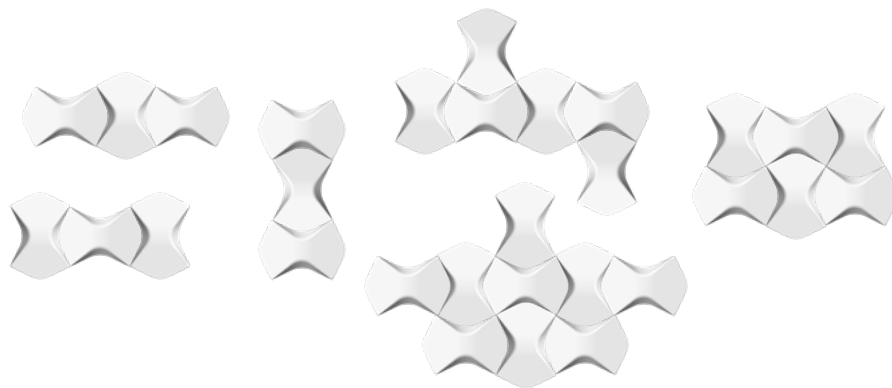

RAY

Wzór RAY jest idealnie symetryczny i można go łączyć na różne sposoby.

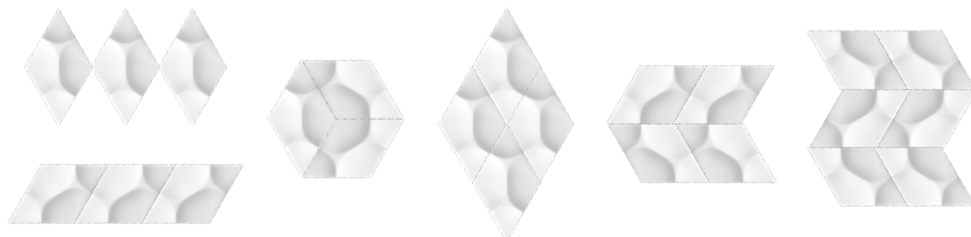

PUZZLE

PUZZLE referencyjne można złożyć na wiele różnych sposobów dzięki swojej unikalnej konstrukcji.



PRZYGOTOWANIE

- Przygotować płytki, w razie potrzeby delikatnie przetrzeć papierem ściernym (ziarnistość 150 lub mniej).
- Wytrzeć krawędzie i powierzchnię panelu wilgotną gąbką i wysuszyć.
- Powłoka wykończająca może być nakładana na płytki przed montażem (patrz WYKOŃCZENIE).



INSTALACJA

- Zmierzyć ścianę i ustalić położenie płytek ściennych ARSTYL®.
- Ustawić dolną linię układania za pomocą poziomicy.



- Przygotować pistolet klejowy, przycięć dyszę (średnica 5-8 mm).



- Nałożyć ciągłą linię kleju montażowego ADEFIX® PLUS na tylne powierzchnie montażowe (patrz ZUŻYCIE KLEJU).



- Umieścić płytki ścienne ARSTYL® na pozycji i osadzić w kleju.



- Łączyć płytki ścienne ARSTYL® na styk.



Obszary styku nie mogą być klejone ani szpachlowane.

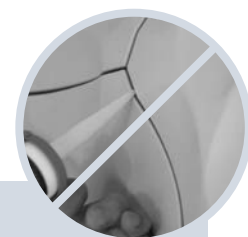



MONTAŻ NA CAŁEJ ŚCIANIE

- Aby uzyskać dekorację ARSTYL® WALL TILES na całej ścianie należy dodatkowo wziąć pod uwagę następujące instrukcje.
- Zmierzyć ścianę i ustalić położenie płytek ściennych ARSTYL®. Ustalić dolną linię układania za pomocą poziomicy.
- Zmierzyć rozmiar płytek ARSTYL®, które mają być przycięte w obszarze połączenia ściany i sufitu i przenieść wymiar na tył płytek.



Zalecamy start instalacji w środku ściany, tak aby ARSTYL® WALL TILES można później przyciąć, aby pasowały do miejsca styku z sufitem lub ścianą.



- Przytnij ARSTYL® WALL TILES, aby pasowały piłą ręczną z pomocą prowadnicy np. belki.

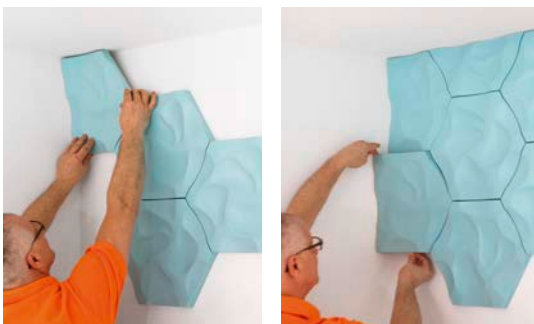

- Jeśli to konieczne dokładnie wykończyć połączenia sufitu i ściany z panelami za pomocą kleju ADEFIX®.
- Tył płytek ARSTYL® WALL TILES jest nierówny i ma wgłębienia. Jeśli element jest zamontowany w taki sposób, że po stronie cięcia pozostaje widoczna przerwa, może być w pełni wypełniona klejem ADEFIX® PLUS i ADEFIX®. W takim przypadku należy upewnić się, że górna warstwa kleju jest wykonana tylko z ADEFIX®.